



DOLAETXEKO KAROBIXA

Dolaetxe baserrixan gertakizun haundixa izaten zan karobixa ixuketan zan baikotzian. Hau San Bartolome (abuztuaren 24an) ondoren izaten zan. Arbixak sartu ondoren hasten zan karobixarekin.

Bobedia gertaketa-ra espezialista bat etorten zan; bobeda hau, haitz-harriz egindakua izaten zan. Anjel Galfarso-rok ekarten eben kamiunaz haitz-harrixa Aloñatik. Karobixa kargaitteko bost kamiunkada ekarten zittuan.

Karobixa bete ondoren, harearrixa ifintten zan gañian tapadera modura haitz-harrixa ondo egosteko.

Egurra urtian zihar batzen zan, zesterixetan sobraitzen ziran zatixak. Zati honeik fardotan lotzen ziran abar-sendorrak egiñaz. Basuan batzen ziran abarrak pillatan ifintten ziran eta makilla bat ifintten xaten aizkoriaz markautu. Marka baikotzak hogeï abar. Burdi baikotzak hogeï bat abar ekarten zittuan idixakin baserriraño, hemeñ kamaran gordeteko.

Sua emuteko otia ebalten zan; baserri atzian dagozen basuetara faten ziran idixak burdixari lotu eta ota billa. Itxutxurraikin ixa sustarretik mozten ziran. Hau baserrirako ongarrirra zan, gero barrirak urteten ebeñian ardixak

jateko. Otia batzeko zizardia ebalten zan, pintxo asko dakolako. Otia falta zanian, egurra sobra egoten zan kamaran, baiña betek otien billa faten ziran berotasun haundixagua emuten ebeilla-



Dolaetxe baserrixa eta karobixa.

ko. Egun batzuk lehenago otia gertu egoten zan mendixan, askotan bi aste lehenago be bai, denpora larregi euki barik, bestela gehixegi sikaketan zan eta.

Karobixan haitz-harrixa egosten zazpi egunetan egoten zan. Sei egun egosten eta beste egun bat hotziketan.

Karobixa domeka gabian ixuketan zan, afal ostian hamaikak aldera; lehenengo hiru egunetan tronkuakin eta abarrekin ixuketan zan. Abarrak kamaratik ekarten ziran bihar ziran baikotzian, karobi inguruan itxi ezkeru, sua

hartzeko arriskua egoten zalako. Gero otia sartzen zan aizkoriarekin ebaitta. Atakatik sartzen zan xaxiak pultza egiñaz. Askotan xaxiak sua hartzen eben, baiña horretarako han inguruan balde bat ur eukitten zan xaxia hotziketako. Otia sutan sartzen zan baikotzian, honek tirua jotzen eben.

Hiru egun ixututa pasau ondoren, atakia burdiñazko tapa batekin tapaitzen zan, atakia txikitutuaz. Hasieran atakia haundixagua izaten zan abarrak eta tronkuak sartzeko. Burdiña hau harrizakin eta lokatzako masa baten gañian ifintten zan eta hori ifinttera be espezialista bat etorten zan.

Karobixak azpitan kanala eukitten eben brasak errekarra etarateko eta ixutu ondoren, eurixa

egitten ebenian, urak hemendik urteten ebein. Ataka ingurua urarekin erregaitten zan berotasun haundixa botaten ebelako.

Keia etarata gero, su-garrak urteten ebein; hau, ondo egosten eguen seiñalia izaten zan. Su-garrak kolore azulkia eukitten eben. Azken aldera tapadera egitten eben harearrixak muskarren koloria hartzen eben eta, kolore hau agerketan zanian, prozesua akabota eguen seiñalia izaten zan.

Harearrixa txipittu eta sukaldeko ekonomikia garbiketako erabiltten zan. Dana akabo ondoren, karia lehen bai

Maisi
Etxeko Erungintza

Mendiko kalea, 2 OÑATI Tfnoa: 78 14 80

AITZGORRI
Agencia de la propiedad rural

LOCAL KOMERTZIALA SALTZEN DA.

Mendiko Kale 2, (Korreos zaharra) OÑATI

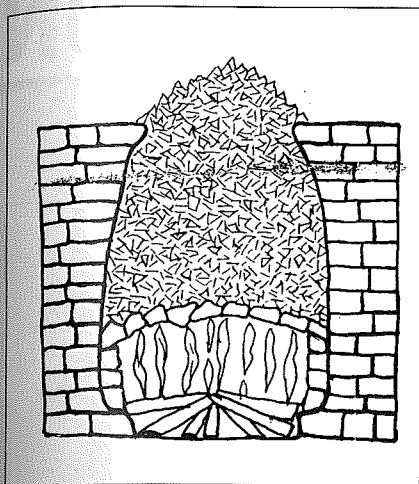

Karobixaren egitturia erdittik ebaitta.

lehen etara bihar izaten zan eta berua eguen bittartian, bestela karia hauts egitten zan eta. Hau goititik etaraten zan eta karia oso bizixa egon bihar izaten eben; horretarako barru-barrutik kanporaketan zan. Hemendik etaratako karia, karetegitan gordeten zan.

Astebete barru dozena erdi bat pertsona etorten ziran karia erostera. Batzuk karakolak hiltteko ebalten ebein, beste batzuk, berriz, besua gaizki eukaiñak karia uretan sartu eta honek botaten eben lurrunakin besua osaketako. Etxia zuriketako be ebalten zan añil apur bat nahastuta. Arbixa sartzeko lekuan be kare-burdixakin faten zan sorora eta pala batekin botaten zan sorua dana zuri itxiaz. Kare-burdixa karia ebalteko bakarrik izaten zan eta beste burdixak baiño txikixagua izaten zan. Txala edo beste animaliren bat hiltten zanian, arbola baten parian zulo bat egin eta hantxe sartzan zan abonua egitteko eta gañian karia botaten zan desinfetaitteko.

Kontu honeik Dolaetxeko alabia dan Dolores Egañak kontau dosku.

Milla esker bihotz-bihotzez Doloreseri.

Jabi Azkoaga

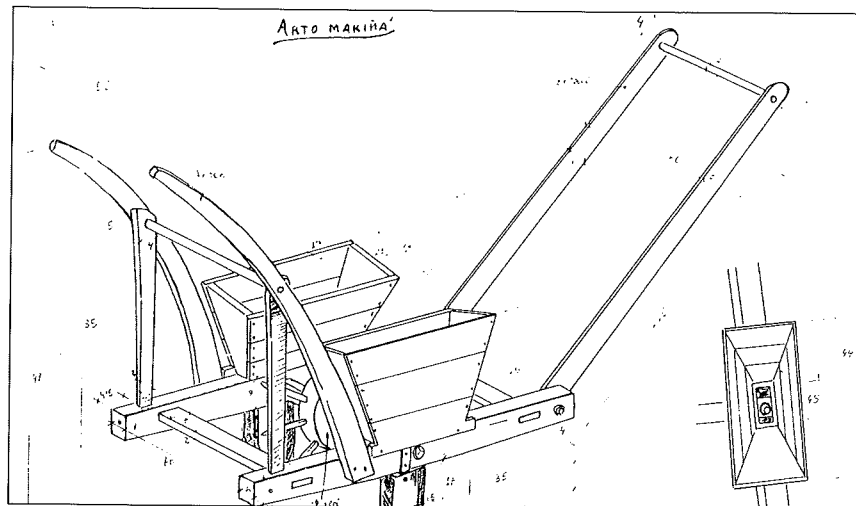

TRESNA ZAHARREN BILDUMA

LAIXAN eta KAPIRIXO elkarteek Oñatin dauden tresna eta altzariak katalogatzeari ekingo diote uztailen zehar, aurrerago, nahiko material balego, erakusketa zabala egiteko asmoarekin.

Inor lan hauetan laguntzeko gogoz balego edota material interesgarriak balu, jo beza lehen bait lehen Turismo Bulegora edo LAIXANera (716311 telefonoa).

OÑATIKO ELKARTEEN ERREZETA LIBURUA

Gabonetan liburu hau kaleratzeko asmoz, hilabete honetan zehar elkarte gastronomikoak prestatutako errezetak jasotzen hasiko gara.

Ez da lehenengo aldia gure herriko elkarteetako sukaldarien errezetak liburu batean agertzen direla, bai ordea euskaraz agertuko diren lehenbizikoa.

LAIXANek bultzatutako liburu honetarako elkarte bakoitzak menu bana gertatuko du eta errezetaz gain soziedade bakoitzaren ezaugarriak ere azalduko dira.

Horretaz aparte, Oñatiko berezitasun edota plater tipikoak ere jaso nahi ditugu. Horregatik inork ideia edo sujerentziarik eskaini nahi badu, ongi etorriak izango dira.



HIZKUNTZ ARAZOAK
HIZKETA ARAZOAK
AHOTS ARAZOAK
IRAKUR ETA IDATZ ARAZOAK

Zurgin kantoi, 3-1. esk
Tfnoc: 79 79 46 ARRASATE

Dena 100 pezetatan

- Etxeko tresnak
- Plastikokoak
- Jostailuak
- Opariak
- Mertzeria

Bataio, ezkontza eta jaunartzetarako figurak grabatzen dira

Lazarraga, 2 beheha OÑATI